

# FLASH

フラッシュ

---

## 9. 部品リスト

9-1 消耗品 .....	9-2
9-2 保守部品 .....	9-3
9-3 保守部品（その他部品） .....	9-4
9-4 保守部品（テントフレーム） .....	9-5
9-5 保守部品（カーテン類） .....	9-6
9-6 保守部品（PLラベル類） .....	9-7
9-7 市販品 .....	9-7
9-8 部品配置図 .....	9-8
9-9 部品図 .....	9-12

本商品についての部品のご注文の際は、プリストアよりご発注下さい。なおプリストアに未登録のお客様は、弊社営業担当までお問い合わせ下さい。

なお、弊社では、この商品の保守サービス期間を2031年6月30日までとしております。

ただし、製造中止、その他やむを得ない事情により、供給期間内であっても、ご注文をお受けできなくなる部品がありますので、あらかじめご了承下さい。

シール紙セット、タッチペン、タッチペンの替芯および部品のご注文に関するお問い合わせ

[消耗品および部材受注専用窓口] (トラブル対応は致しかねます)

TEL 0586-67-3648

◆受付時間：平日 10:00~18:00

(当日出荷受付締切は17:00)

◆休日：土日祝日および弊社指定休日

## 9-1 消耗品

図番	部品番号	品名	使用数	備考
A1	F518174-1	シール紙セット	1	SEL071
A2	F514769-1	タッチペン替芯セット (3本入り)	1	
A3	F000800-1	タッチペン	4	M-45BRC

- ※ 金庫キーを紛失した場合は、金庫を交換することになります。  
金庫交換の際はゲーム機を返送して頂く必要がありますのでご了承下さい。
- ※ リストにない部品の損耗による保守につきましては、  
弊社 [ 商品に関する問い合わせ窓口 ] まで個別にご相談下さい。

## 9-2 保守部品

図番	部品番号	品名	使用数	備考	
★	B1	F518199-1	パソコン (一式)	1	VPC-FUR-C04-01
★	B2	F000953-1	プリンター	1	
	B3	F000968-1	ペーパーフランチ (2個/1セット)	1	
★	B4	F518516-1	電源ユニット	1	
★	B5	F518517-1	カメラユニット (金具付)	1	ケーブル押さえ金具付
	B6	F000547-1	カメラアダプター	1	
★	B7	F518518-1	撮影タッチパネル (金具付)	1	TM21W-FYK17N26
★	B8	F518519-1	事前タッチパネル (金具付)	1	TM150-FYK15N26
★	B9	F518520-1	落書デジタイザー (金具付)	2	PDC-7311-U01
	B10	F000203-1	コインメカ	1	PFB-730 (黒)
	B11	F000765-1	コインカウンター	1	
	B12	F000766-1	シールカウンター	1	
★	B13	F518521-1	通信ユニット	1	
	B14	F000950-1	UPS用バッテリー	1	
★	B15	F000972-1	ストロボ電源	1	F-0032DA PWR
	B16	F000475-1	ストロボ (大型) 反射板あり	3	OM-54H2
	B17	F000131-1	ストロボ (小型) 反射板あり	2	OM-54MH
	B18	F000796-1	箱型スピーカー (黒)	3	
	B19	F000202-1	コーンスピーカー	1	
	B20	F000962-1	ランプ器具	18	E26-02 (U)
	B21	F000980-1	メンテナンスキー+シリンダー	5	

★は先出し交換部品です。交換後の部品は返送願います。

### 9-3 保守部品（その他部品）

図番	部品番号	品名	使用数	備考
C1	F518522-1	上傘ストロボカバー	1	
C2	F518523-1	上傘後カバー（金具付）	1	
C3	F200342-1	上傘固定金具	1	
C4	F401791-1	上傘ケーブルカバー	1	
C5	F518524-1	撮影左LEDランプカバー	1	
C6	F314132-1	撮影左ポリカーボネート	1	
C7	F518525-1	撮影右LEDランプカバー	1	
C8	F314133-1	撮影右ポリカーボネート	1	
C9	F518526-1	カメラカバー	1	
C10	F518527-1	下箱ストロボカバー	1	
C11	F314300-1	ケーブルカバー	1	
C12	F314301-1	背面カバー（左）	1	
C13	F200343-1	背面カバー（右）	1	
C14	F200344-1	主電源ケーブルカバー	1	
C15	F314302-1	ストロボ電源カバー	1	
C16	F314303-1	側面カバーA（左）	1	
C17	F314304-1	側面カバーA（右）	1	
C18	F518528-1	事前カバー	1	
C19	F518529-1	コインメカカバー	1	
C20	F518077-1	金庫扉	1	
C21	F517926-1	金庫	1	
C22	F518530-1	天井ストロボユニット	1	
C23	F518531-1	天井ストロボカバー	1	
C24	F314305-1	天井アクリル	1	
C25	F401792-1	天井フレームカバー	1	
C26	F518532-1	側面ストロボユニット	2	
C27	F518533-1	側面ストロボカバー	2	
C28	F314306-1	側面アクリル	2	
C29	F314190-1	側面ルーバー	2	
C30	F518534-1	フラッシュLEDユニット	1	
C31	F518535-1	落書左カバー	1	
C32	F518536-1	落書右カバー	1	
C33	F401793-1	落書前カバー	1	
C34	F518082-1	落書デジタイザーカバー	2	
C35	F517606-1	落書LEDランプカバー	2	

図番	部品番号	品名	使用数	備考
C36	F311184-1	ペンホルダー	4	
C37	F505849-1	荷物フック	4	
C38	F518537-1	プリンター扉	1	
C39	F508663-1	LED基板	3	
C40	F401688-1	シール出口カーテン固定金具A	2	
C41	F401431-1	シール出口カーテン固定金具B	2	
C42	F517015-1	電源コード	1	

#### 9-4 保守部品（テントフレーム）

図番	部品番号	品名	使用数	備考
D1	F200345-1	側面フレーム（左）	1	
D2	F200346-1	側面フレーム（右）	1	
D3	F314307-1	側面フレームカバーA	4	
D4	F401794-1	側面フレームカバーB	1	
D5	F200347-1	フロアシート押さえ金具	2	
D6	F200348-1	連結下フレーム	2	
D7	F200349-1	カーテンフレームA	1	
D8	F200350-1	カーテンフレームB（左）	1	
D9	F200351-1	カーテンフレームB（右）	1	
D10	F200352-1	撮影上カーテンフレーム	1	
D11	F200353-1	天井カーテンフレーム	1	
D12	F314308-1	撮影上カーテン固定金具	2	
D13	F314309-1	天井カーテン固定金具	2	
D14	F200354-1	背景カーテン固定金具	4	
D15	F100079-1	背景縦フレーム（左）	1	
D16	F100080-1	背景縦フレーム（右）	1	
D17	F100081-1	背景横フレーム（上）	1	
D18	F100082-1	背景横フレーム（下）	1	
D19	F314310-1	背景連結金具（左）	1	
D20	F314311-1	背景連結金具（右）	1	
D21	F314312-1	背景縦フレーム固定金具（左）	1	
D22	F314313-1	背景縦フレーム固定金具（右）	1	
D23	F518538-1	背景キャスター金具（左）	1	
D24	F518539-1	背景キャスター金具（右）	1	

図番	部品番号	品名	使用数	備考
D25	F400260-1	落書連結金具	4	
D26	F314314-1	背景パイプ	1	
D27	F314315-1	背景パイプ受け金具	2	
D28	F314316-1	背景パイプ押さえ金具	2	
D29	F518540-1	側面フレーム（左）輸送金具（左）	1	
D30	F518541-1	側面フレーム（左）輸送金具（右）	1	
D31	F518542-1	側面フレーム（右）輸送金具（左）	1	
D32	F518543-1	側面フレーム（右）輸送金具（右）	1	
D33	F518544-1	フレーム連結輸送金具	2	
D34	F518545-1	背景縦フレーム（左）輸送金具（左）	1	
D35	F518546-1	背景縦フレーム（左）輸送金具（右）	1	
D36	F518547-1	背景縦フレーム（右）輸送金具（左）	1	
D37	F518548-1	背景縦フレーム（右）輸送金具（右）	1	
D38	F518549-1	転倒防止金具	1	

## 9-5 保守部品（カーテン類）

図番	部品番号	品名	使用数	備考
☆ E1	F518253-1	背景背面カーテン	1	ぶら下がり注意を記載
☆ E2	F518254-1	撮影カーテンA（左）	1	ぶら下がり注意を記載
☆ E3	F518255-1	撮影カーテンA（右）	1	ぶら下がり注意を記載
☆ E4	F518256-1	撮影カーテンB（小）	1	
☆ E5	F518257-1	撮影カーテンB（大）	1	
☆ E6	F518258-1	落書カーテン（左）	1	ぶら下がり注意を記載
☆ E7	F518259-1	落書カーテン（右）	1	ぶら下がり注意を記載
☆ E8	F518260-1	落書前面カーテン	1	ぶら下がり注意を記載
☆ E9	F518261-1	シール出口カーテン	1	
☆ E10	F314118-1	天井前カーテン	1	
☆ E11	F314119-1	天井後カーテン	1	
☆ E12	F314120-1	撮影上カーテン	1	
☆ E13	F314126-1	背景カーテン（緑）	1	
☆ E14	F518262-1	フロアシート	1	
E15	F400046-1	樹脂ワッシャー	124	

☆は消防庁防災認定品です。

## 9-6 保守部品（PLラベル類）

図番	部品番号	品名	使用数	備考
F1	4379138-3	点検警告ストロボ交換注意ラベル（縦）	2	
F2	4379139-1	点検警告ストロボ交換注意ラベル（横）	3	
F3	F400214-1	ランプ注意ラベル	5	
F4	F401784-1	ランプ警告注意ラベル（横長）	2	
F5	F401439-1	ランプ警告注意ラベル（縦長）	1	
F6	F400269-1	転倒警告ラベル	4	
F7	F400262-1	感電警告ラベル（大）	4	
F8	F400265-1	光刺激注意ラベル（大）	4	
F9	F400267-1	取扱上注意ラベル	2	
F10	F400079-0	感電警告点検ラベル	2	
F11	F400263-1	頭上注意ラベル	3	
F12	F400261-1	ぶら下がり注意ラベル（小）	5	
F13	7481142-0	作業前警告ラベル	1	
F14	7481141-2	分解禁止警告ラベル	1	
F15	F400266-1	接地警告ラベル	1	
F16	F400264-1	もたれ掛かり注意ラベル	1	
F17	F400268-1	コイン返却口注意ラベル	1	
F18	F400322-1	金庫引出注意ラベル（13cm）	1	
F19	4379131-6	落下注意ラベル	4	
F20	F400366-1	転倒防止金具ラベル（小）	1	

## 9-7 市販品

図番	部品番号	品名	使用数	備考
G1	F000887-1	LEDランプ8.0W（昼光色）	18	LDA8D-G AG6/RA93

# 9-8 部品配置図

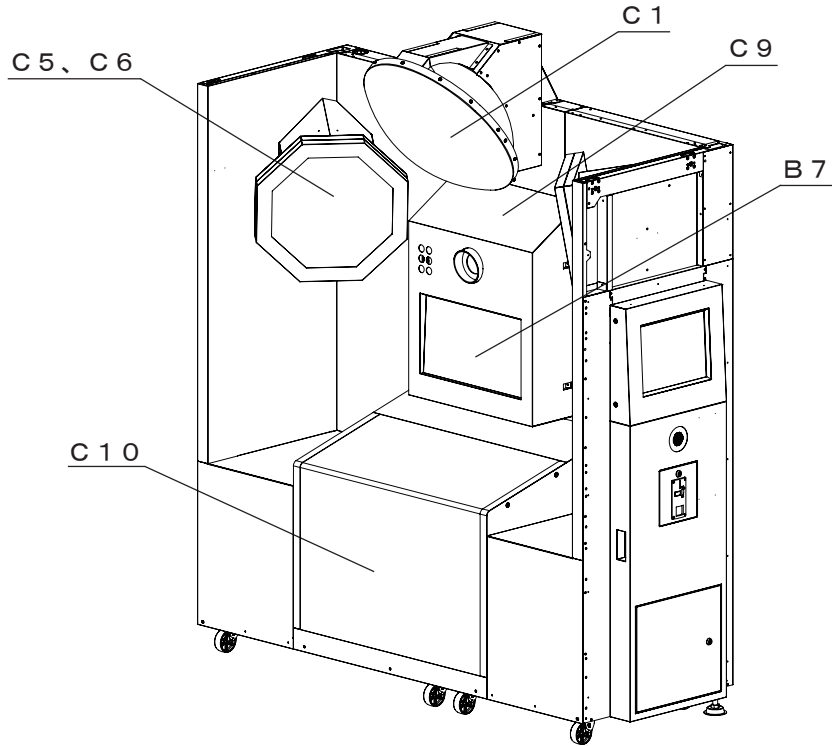

撮影ユニット前面

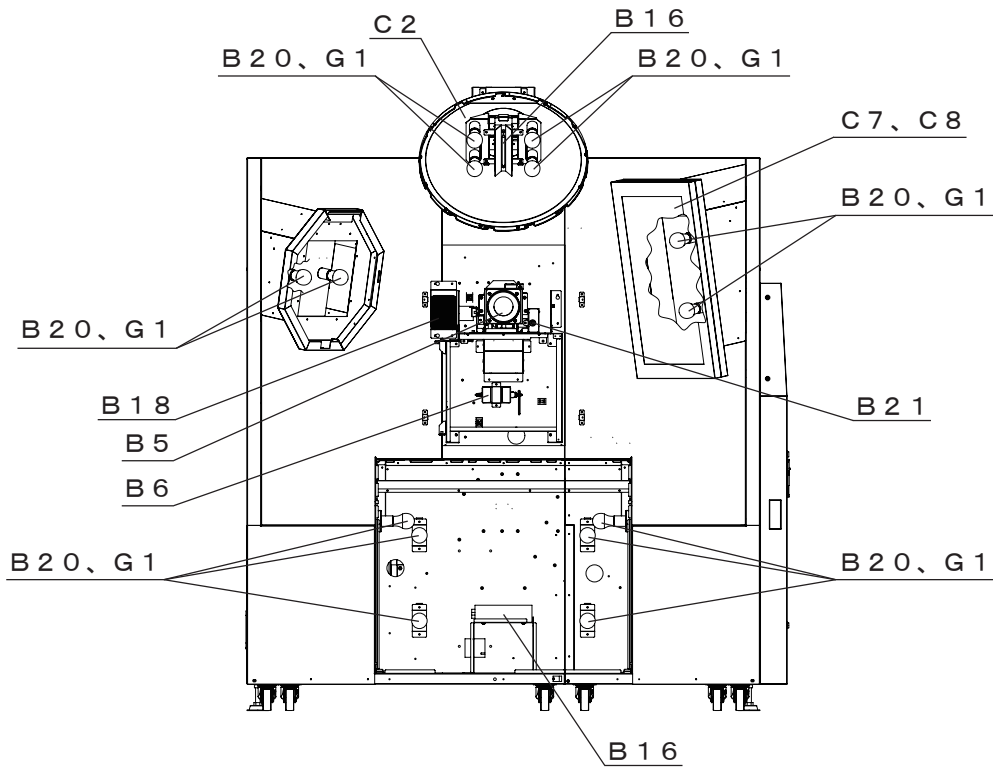

撮影ユニット前面内部

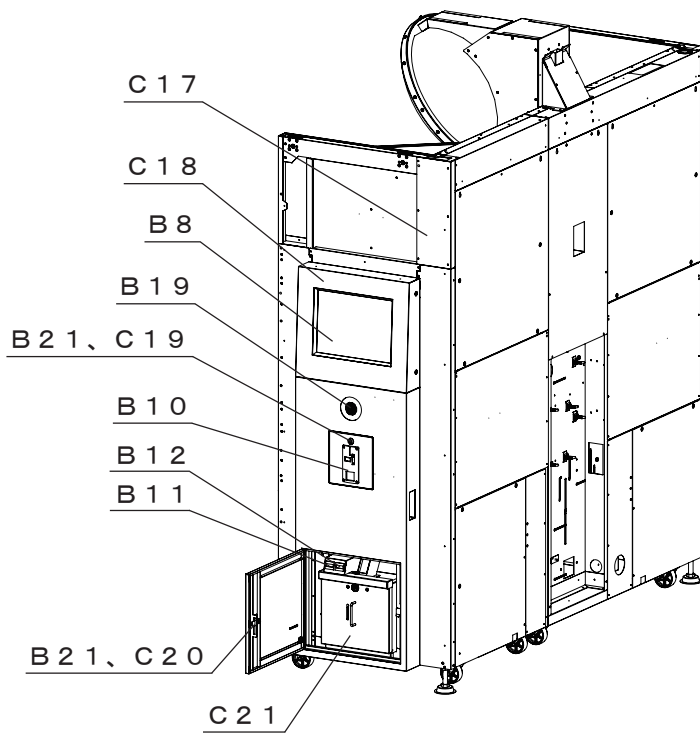

撮影ユニット右側面

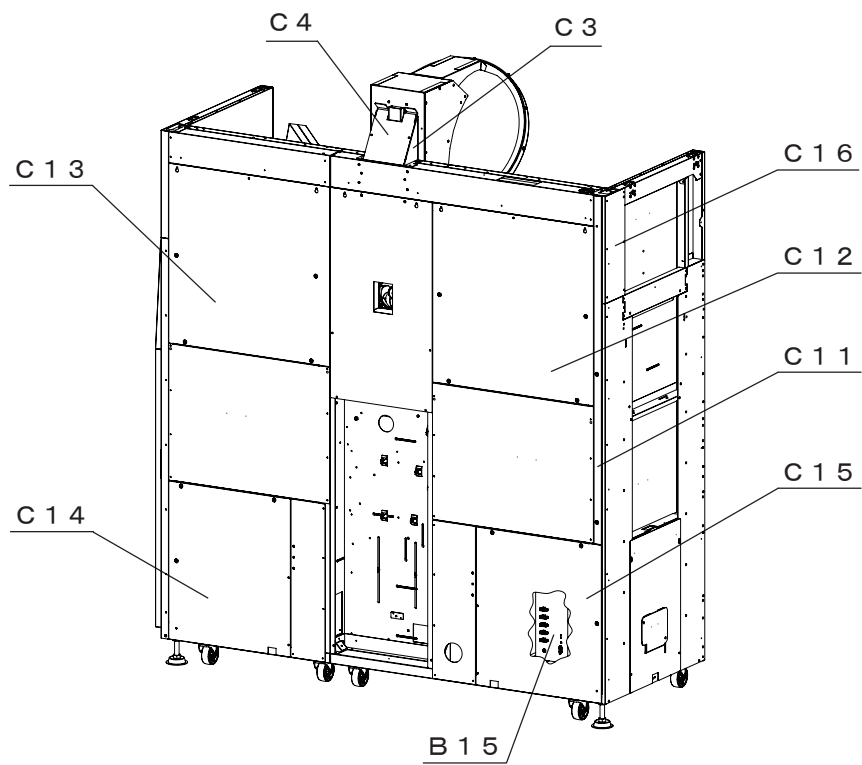

撮影ユニット背面

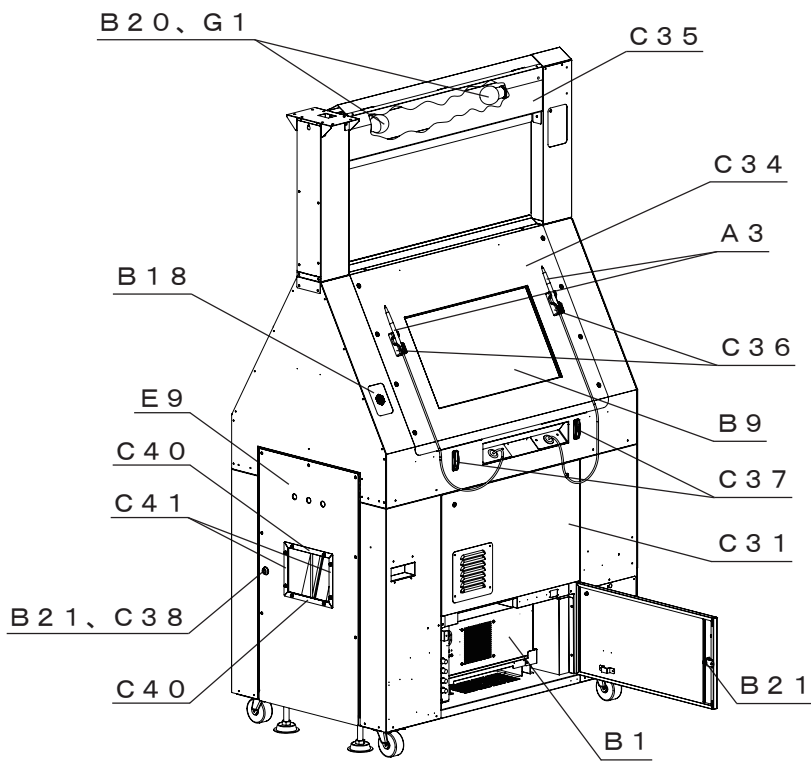

落書ユニット左側面

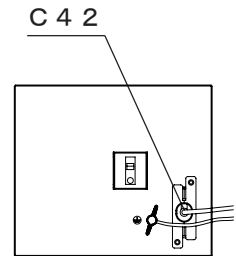

主電源パネル

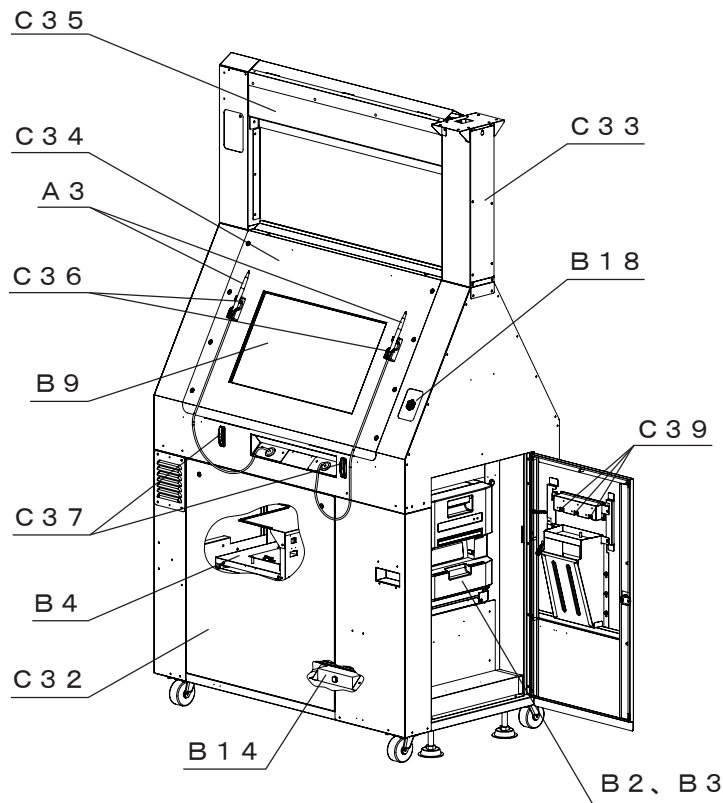

落書ユニット右側面

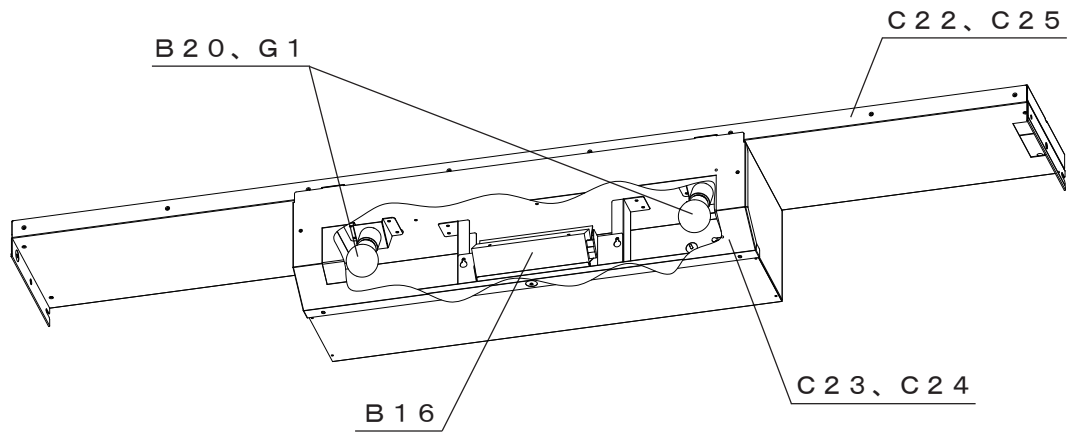

天井ストロボユニット

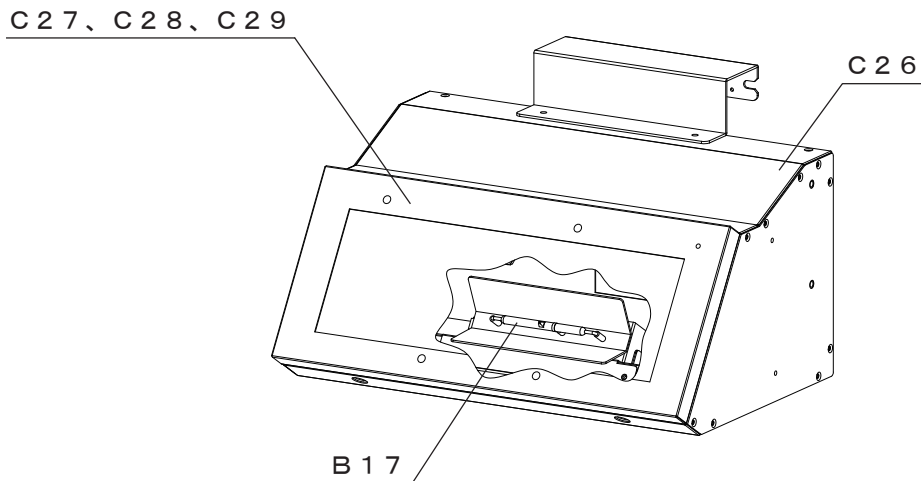

側面ストロボユニット

## 9-9 部品図

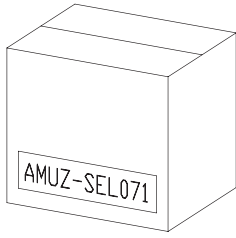

A 1  
シール紙セット



A 2  
タッチペン替芯セット  
(3本入り)

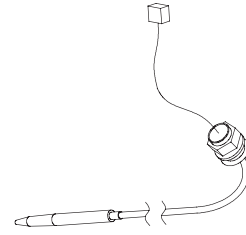

A 3  
タッチペン

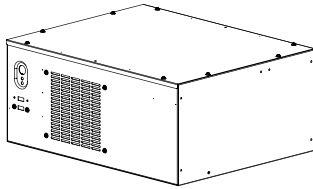

B 1  
パソコン (一式)

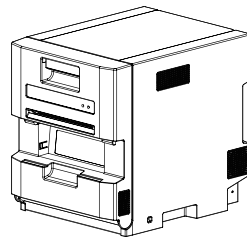

B 2  
プリンター

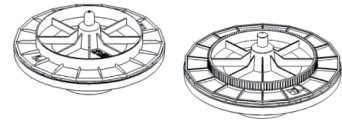

B 3  
ペーパーフランジ  
(2個/1セット)

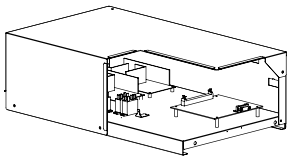

B 4  
電源ユニット

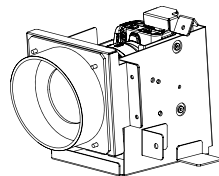

B 5  
カメラユニット (金具付)



B 6  
カメラアダプター

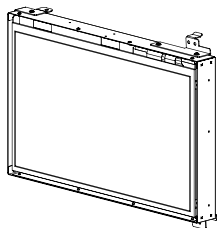

B 7  
撮影タッチパネル (金具付)

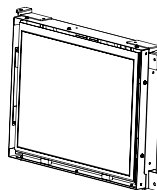

B 8  
事前タッチパネル (金具付)

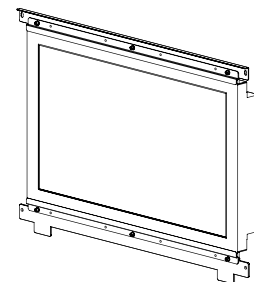

B 9  
落書デジタイザー (金具付)

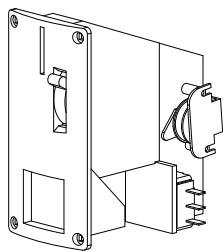

B 1 0  
コインメカ

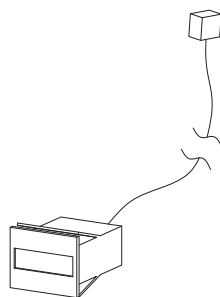

B 1 1  
コインカウンター

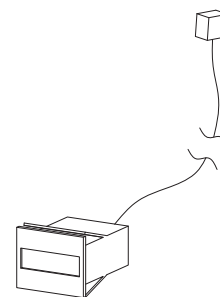

B 1 2  
シールカウンター

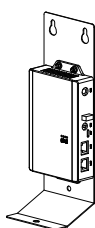

B 1 3  
通信ユニット

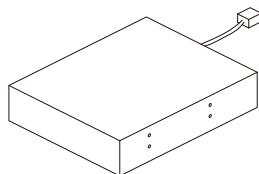

B 1 4  
UPS用バッテリー

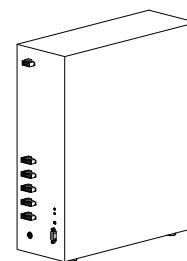

B 1 5  
ストロボ電源

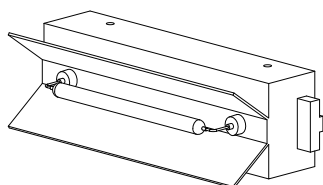

B 1 6  
ストロボ (大型) 反射板あり

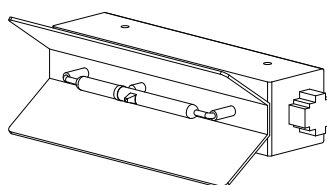

B 1 7  
ストロボ (小型) 反射板あり

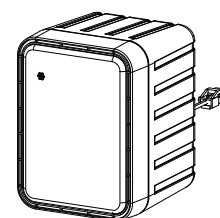

B 1 8  
箱型スピーカー (黒)

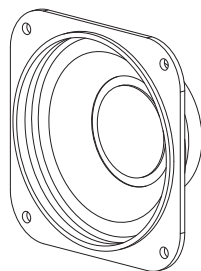

B 1 9  
コーンスピーカー

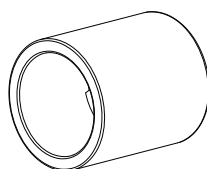

B 2 0  
ランプ器具

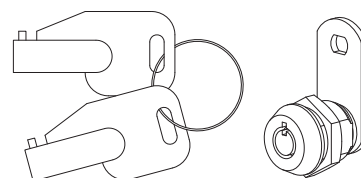

B 2 1  
メンテナンスキー+シリンダー

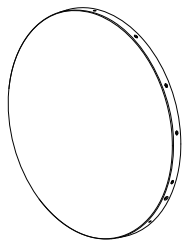

C 1  
上傘ストロボカバー

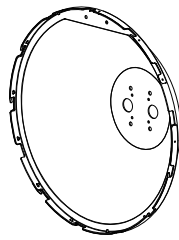

C 2  
上傘後カバー（金具付）

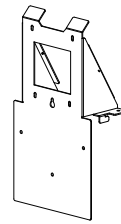

C 3  
上傘固定金具

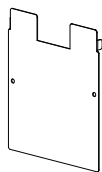

C 4  
上傘ケーブルカバー

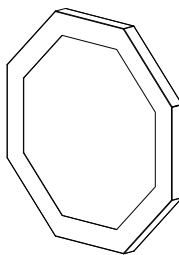

C 5  
撮影左LEDランプカバー

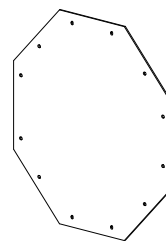

C 6  
撮影左ポリカーボネート

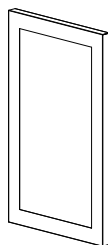

C 7  
撮影右LEDランプカバー

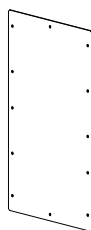

C 8  
撮影右ポリカーボネート

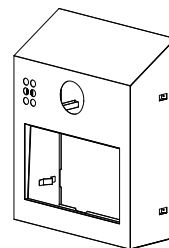

C 9  
カメラカバー

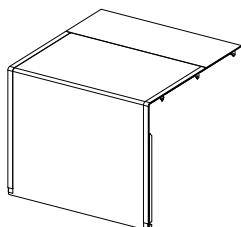

C 10  
下箱ストロボカバー



C 11  
ケーブルカバー

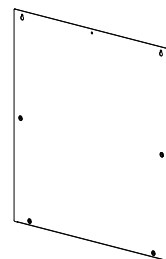

C 12  
背面カバー（左）

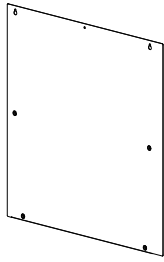

C 1 3  
背面カバー (右)

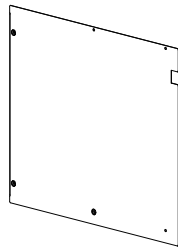

C 1 4  
主電源ケーブルカバー

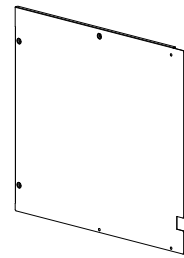

C 1 5  
ストロボ電源カバー



C 1 6  
側面カバーA (左)

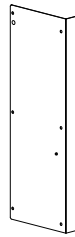

C 1 7  
側面カバーA (右)

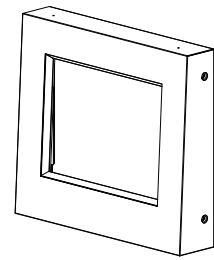

C 1 8  
事前カバー

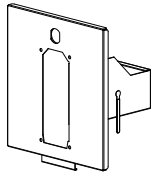

C 1 9  
コインメカカバー

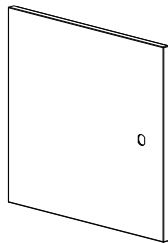

C 2 0  
金庫扉

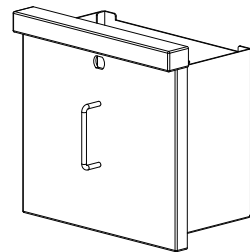

C 2 1  
金庫

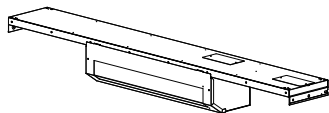

C 2 2  
天井ストロボユニット

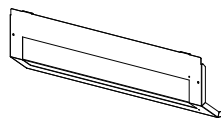

C 2 3  
天井ストロボカバー

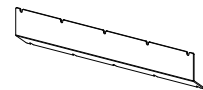

C 2 4  
天井アクリル



C 2 5  
天井フレームカバー

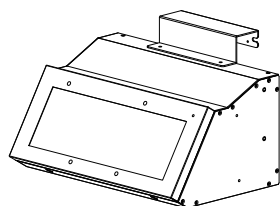

C 2 6  
側面ストロボユニット

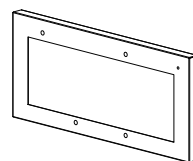

C 2 7  
側面ストロボカバー

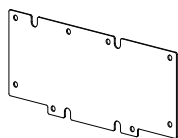

C 2 8  
側面アクリル

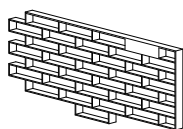

C 2 9  
側面ルーバー

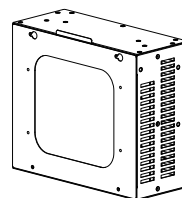

C 3 0  
フラッシュLEDユニット

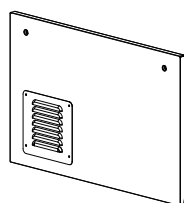

C 3 1  
落書左カバー

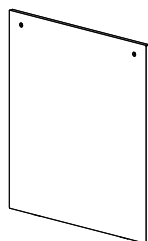

C 3 2  
落書右カバー



C 3 3  
落書前カバー

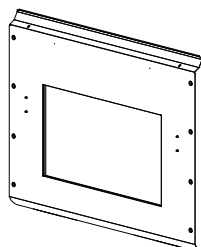

C 3 4  
落書デジタルカバー

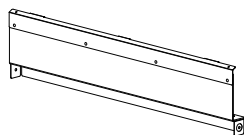

C 3 5  
落書LEDランプカバー

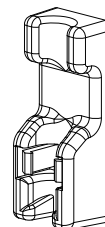

C 3 6  
ペンホルダー

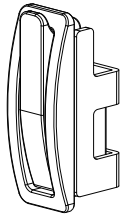

C 3 7  
荷物フック

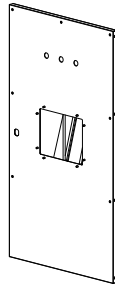

C 3 8  
プリンター扉

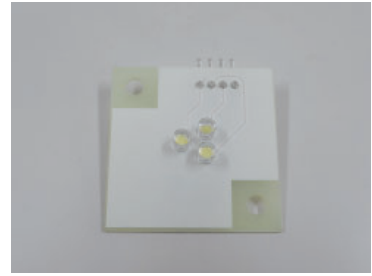

C 3 9  
LED基板



C 4 0  
シール出口カーテン固定金具A



C 4 1  
シール出口カーテン固定金具B



C 4 2  
電源コード

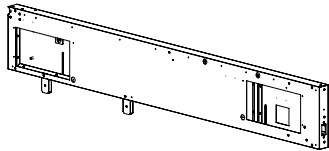

D 1  
側面フレーム (左)

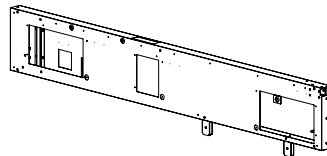

D 2  
側面フレーム (右)

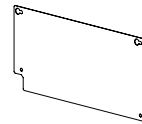

D 3  
側面フレームカバーA

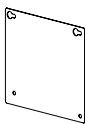

D 4  
側面フレームカバーB

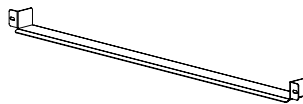

D 5  
フロアシート押さえ金具

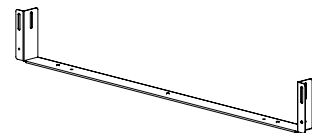

D 6  
連結下フレーム

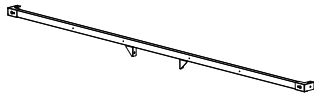

D 7  
カーテンフレームA

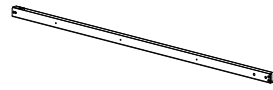

D 8  
カーテンフレームB (左)

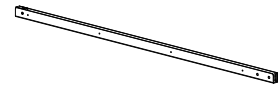

D 9  
カーテンフレームB (右)

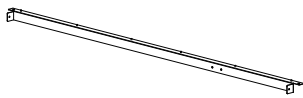

D 1 0  
撮影上カーテンフレーム



D 1 1  
天井カーテンフレーム

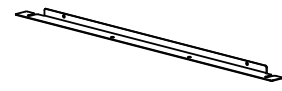

D 1 2  
撮影上カーテン固定金具

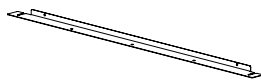

D 1 3  
天井カーテン固定金具

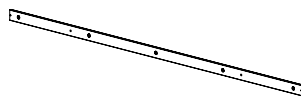

D 1 4  
背景カーテン固定金具



D 1 5  
背景縦フレーム (左)



D 1 6  
背景縦フレーム (右)

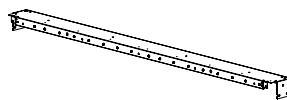

D 1 7  
背景横フレーム (上)

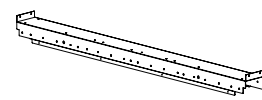

D 1 8  
背景横フレーム (下)

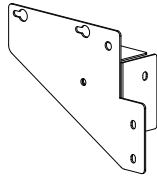

D 1 9  
背景連結金具 (左)

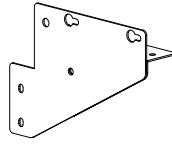

D 2 0  
背景連結金具 (右)

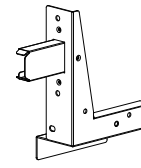

D 2 1  
背景縦フレーム固定金具 (左)

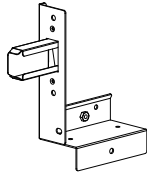

D 2 2  
背景縦フレーム固定金具 (右)

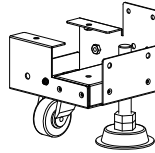

D 2 3  
背景キャスター金具 (左)

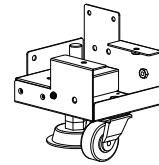

D 2 4  
背景キャスター金具 (右)

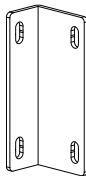

D 2 5  
落書連結金具

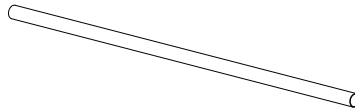

D 2 6  
背景パイプ

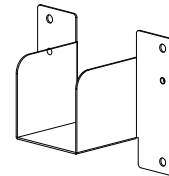

D 2 7  
背景パイプ受け金具

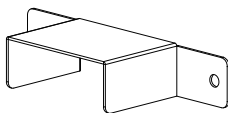

D 2 8  
背景パイプ押さえ金具

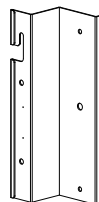

D 2 9  
側面フレーム (左)  
輸送金具 (左)

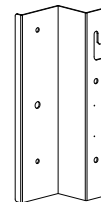

D 3 0  
側面フレーム (右)  
輸送金具 (右)

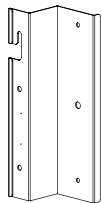

D 3 1  
側面フレーム (右)  
輸送金具 (左)

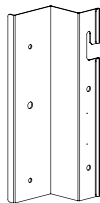

D 3 2  
側面フレーム (右)  
輸送金具 (右)



D 3 3  
フレーム連結輸送金具

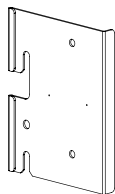

D 3 4  
背景縦フレーム (左)  
輸送金具 (左)

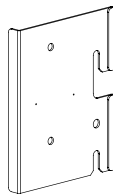

D 3 5  
背景縦フレーム (左)  
輸送金具 (右)

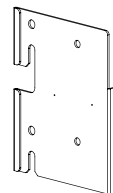

D 3 6  
背景縦フレーム (右)  
輸送金具 (左)

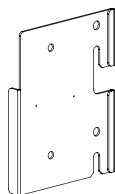

D 3 7  
背景縦フレーム (右)  
輸送金具 (右)

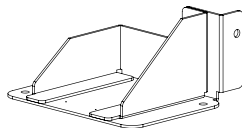

D 3 8  
転倒防止金具

9



E 1  
背景背面カーテン



E 2  
撮影カーテンA (左)



E 3  
撮影カーテンA (右)



E 4  
撮影カーテンB (小)



E 5  
撮影カーテンB (大)



E 6  
落書カーテン (左)



E 7  
落書カーテン (右)



E 8  
落書前面カーテン



E 9  
シール出口カーテン

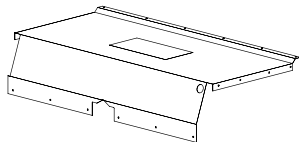

E 10  
天井前カーテン

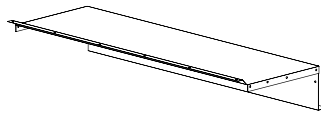

E 11  
天井後カーテン

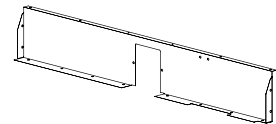

E 12  
撮影上カーテン



E 13  
背景カーテン (緑)

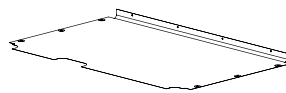

E 14  
フロアシート

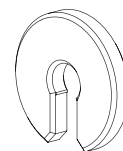

E 15  
樹脂ワッシャー



F 1  
点検警告ストロボ交換注意ラベル（縦）



F 2  
点検警告ストロボ交換注意ラベル（横）



F 3  
ランプ注意ラベル



F 4  
ランプ警告注意ラベル（横長）

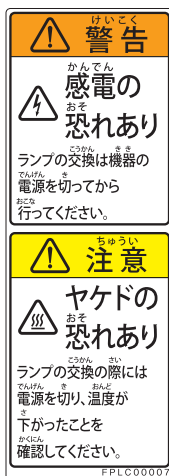

F 5  
ランプ警告注意ラベル（縦長）



F 6  
転倒警告ラベル

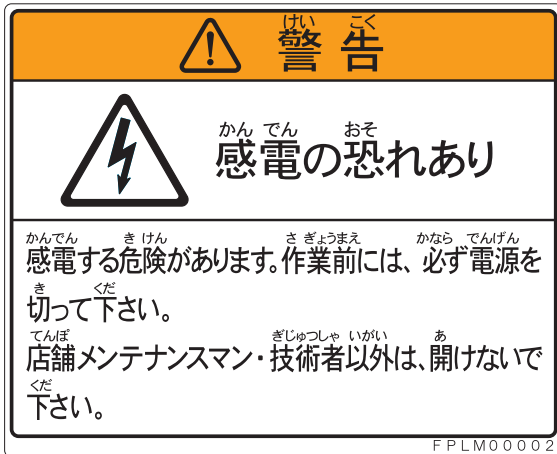

F 7  
感電警告ラベル (大)

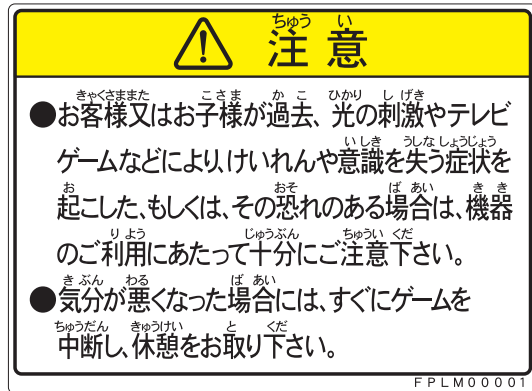

F 8  
光刺激注意ラベル (大)

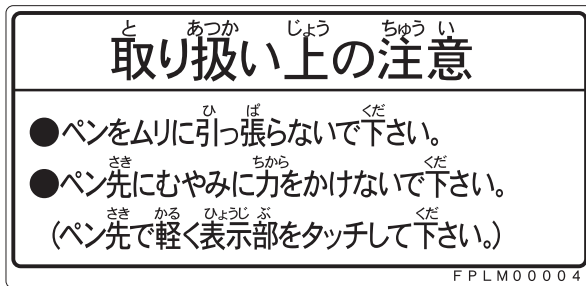

F 9  
取扱上注意ラベル

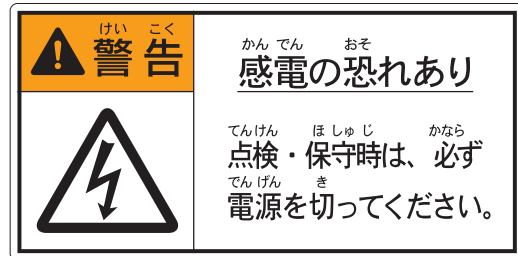

F 10  
感電警告点検ラベル



F 11  
頭上注意ラベル

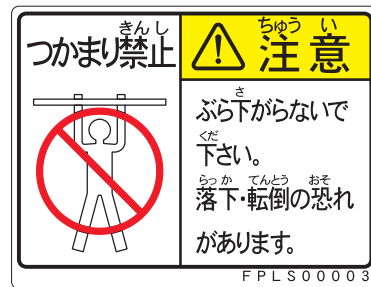

F 12  
ぶら下がり注意ラベル (小)



F 13  
作業前警告ラベル



F 14  
分解禁止警告ラベル



F 1 5  
接地警告ラベル

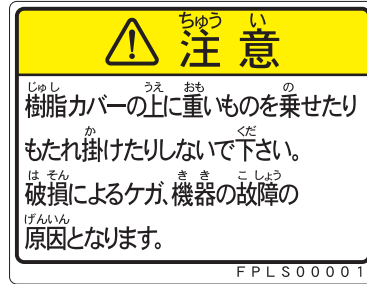

F 1 6  
もたれ掛かり注意ラベル



F 1 7  
コイン返却口注意ラベル



F 1 8  
金庫引出注意ラベル (13cm)



F 1 9  
落下注意ラベル

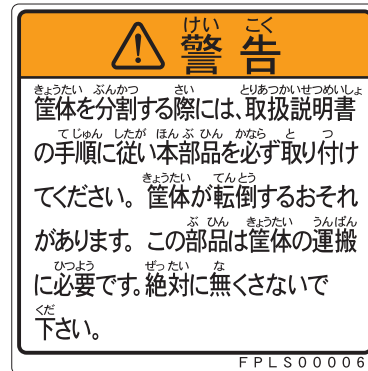

F 2 0  
転倒防止金具ラベル (小)

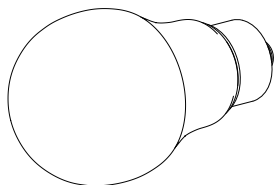

G 1  
LEDランプ  
8.0W (昼光色)